

**お部屋を短時間で消臭したいときに役立つ「クイックモード」を搭載****オゾネオ技術<sup>\*1</sup>搭載消臭器「MXAZ-AE290」を発売**24時間連続使用でも電気代が最大約89円/月<sup>\*2</sup>と経済的

オゾネオ技術搭載

消臭器「MXAZ-AE290」

株式会社電響社（大阪市浪速区、代表取締役社長：山下 俊治、以下、「電響社」）は、オゾネオ技術<sup>\*1</sup>搭載のマクセルブランド消臭器「MXAZ-AE290」を2024年10月25日に発売します。

マクセルブランドでは2015年から「オゾン」を活用した製品を展開しており、累計40万台以上の販売実績があります。電響社は、2023年4月よりマクセル株式会社からライセンスをうけ、マクセルブランドのコンシューマー向け製品の製造・販売をおこなっています。

**■製品の特長**

1. オゾネオ技術<sup>\*1</sup>によるオゾン風で、ニオイを元から分解
2. お部屋を短時間で消臭する「クイックモード」搭載
3. 3段階のオゾン風量切替
4. 24時間連続使用でも電気代が最大約89円/月<sup>\*2</sup>と経済的
5. 約8時間後自動オフタイマー機能付

**■オゾネオ技術によるオゾン風で、ニオイを元から分解**

オゾン生成量とファンによる風量でオゾン濃度をコントロールするオゾネオ技術により、オゾンの清らかな風がでます。オゾンの持つ強い酸化力で、気になるニオイを元から分解します

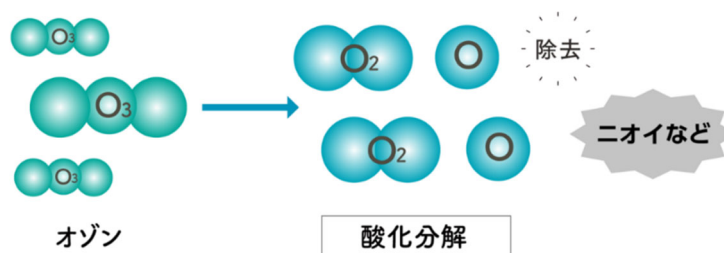

■お部屋を短時間で消臭する「クイックモード」搭載

風量ボタンを長押し（約3秒）すると3つのLEDが点滅し、「クイックモード」に切り替わります。短時間で消臭したいときにおすすめです。最大風量で1時間運転します。その後、風量1で運転します。

■3段階のオゾン風量切替

広さに合わせてオゾン生成量とファンによる風量をコントロールできます。

【風量の切替】

1(1~6畳)、2(6~14畳)、3(12~20畳)

※オゾン風量の各段階にて設定している推奨適用範囲については、発生したオゾンが一定濃度届く範囲の目安です。

■24時間連続使用でも電気代が最大約89円/月<sup>\*2</sup>と経済的

■約8時間後自動オフタイマー機能付

約8時間後に電源が自動オフされるタイマー機能付きのため、外出時や就寝時にも安心して使えます。

■お手入れは本体搭載のフィルターとオゾンユニットの汚れを取り除くだけ

ご使用環境にもよりますが、月に1~2回程度のお手入れをおすすめします。

フィルターのお手入れ方法

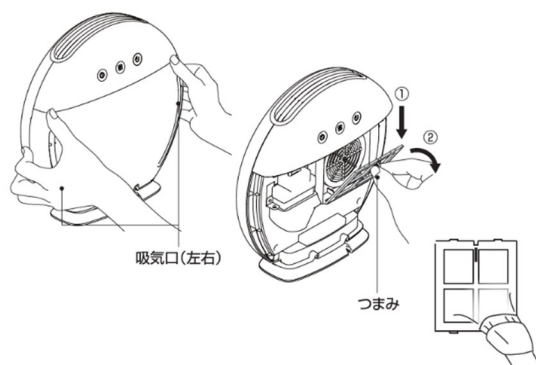

掃除機、ブラシ、ハケなどを使い、ほこりを取りのぞいてください。

オゾンユニットのお手入れ方法

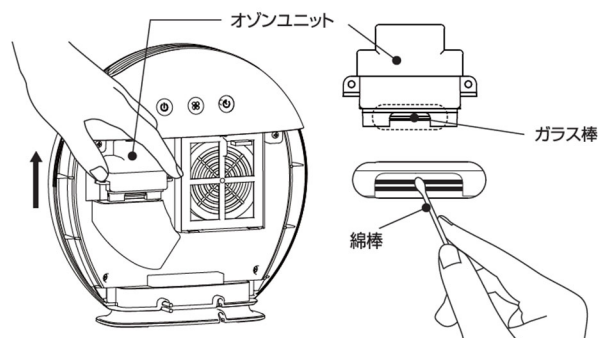

綿棒などを使い、ガラス棒部分をやさしく拭いてください。

\*1. オゾネオ技術: オゾン生成量とファンによる風量でオゾン濃度をコントロールする技術

\*2. 電気代が最大約89円/月: モード3で運転した場合。新電力料金目安単価31円/kWh(税込)で算出。(令和4年7月公益社団法人 全国家庭電気製品公正取引協議会 新電力料金目安単価(税込))

## ■ 「小型オゾン発生装置型式認定」を取得

【認定制度とは】 オゾン発生装置を製造する事業者(輸入業者も含む)の生産・品質管理体制、アフターサービス・クレーム処理体制、またその製造事業者で製造される製品(型式)が安全かつ有効に使用できる品質を有しているかどうかを、日本オゾン協会が定めた基準をもとに審査し、その基準を満たした製造事業所や製品(型式)を認定する制度です。



## ■ 製品情報

品名	型番	カラー	発売日	価格
オゾネオ技術搭載消臭器	MXAZ-AE290	ホワイト	10月25日	オープン

## ■ 「MXAZ-AE290」の主な仕様

電源	専用 AC アダプター
入力電圧/電流	DC12V/1.2A
消費電力	最大 4W(クイックモード時)
使用温度範囲	0~40°C(結露なきこと)
オゾン発生量	最大 10mg/h(クイックモード時)
推奨適用範囲*	1~20畳
外形寸法 本体	幅 232mm×奥行 82mm×高さ 233mm
本体質量 本体	約 850g
同梱品	専用 AC アダプター、取扱説明書(保証書付)、

\*推奨適用範囲：発生したオゾンが一定濃度届く範囲の目安です。

## ■株式会社電響社について

電響社は、生活家電や日用雑貨など消費者の「暮らし」にまつわる製品を販売しています。消費者がわたしたちの提案する製品を通じて日常生活の楽しさを再発見し、その結果、より豊かで快適な生活が送れることをめざしています。

つねに消費者視点を第一に事業を展開することが「消費者第一主義」という、わたしたち電響社の理念です。

これからもわたしたちの製品が消費者の心を捉え、暮らしを豊かで快適なものにするために全力で取り組んでまいります。

### 【会社概要】 株式会社電響社

大阪市浪速区日本橋東2丁目1番3号 DG 本社ビル

代表取締役社長 山下 俊治

コーポレートサイト：<https://www.denkyosha.co.jp/>

直営 EC サイト：<https://kaiteki.dg-hd.jp/>

オフィシャル X(旧 Twitter)：[https://x.com/denkyosha\\_info](https://x.com/denkyosha_info)

《株式会社電響社は、株式会社デンキョーグループホールディングス（大阪市浪速区、代表取締役社長：高瀬 一郎、東証スタンダード市場：8144）のグループ企業です。》

### [留意事項]

- ・本リリースに記載されている会社名・各種名称は、各社の商標または登録商標です。
- ・記載内容は発表日現在のものです。予告なしに変更される場合がありますので、あらかじめご了承ください。

〈本リリースに関するお問い合わせ先〉

株式会社デンキョーグループホールディングス グループ商品統括本部 広報戦略部

担当：安岡(やすおか) E-mail：[kohei.yasuoka@dg-hd.jp](mailto:kohei.yasuoka@dg-hd.jp)

電話：06-6631-5690 FAX：06-6631-5705